

FURUNO

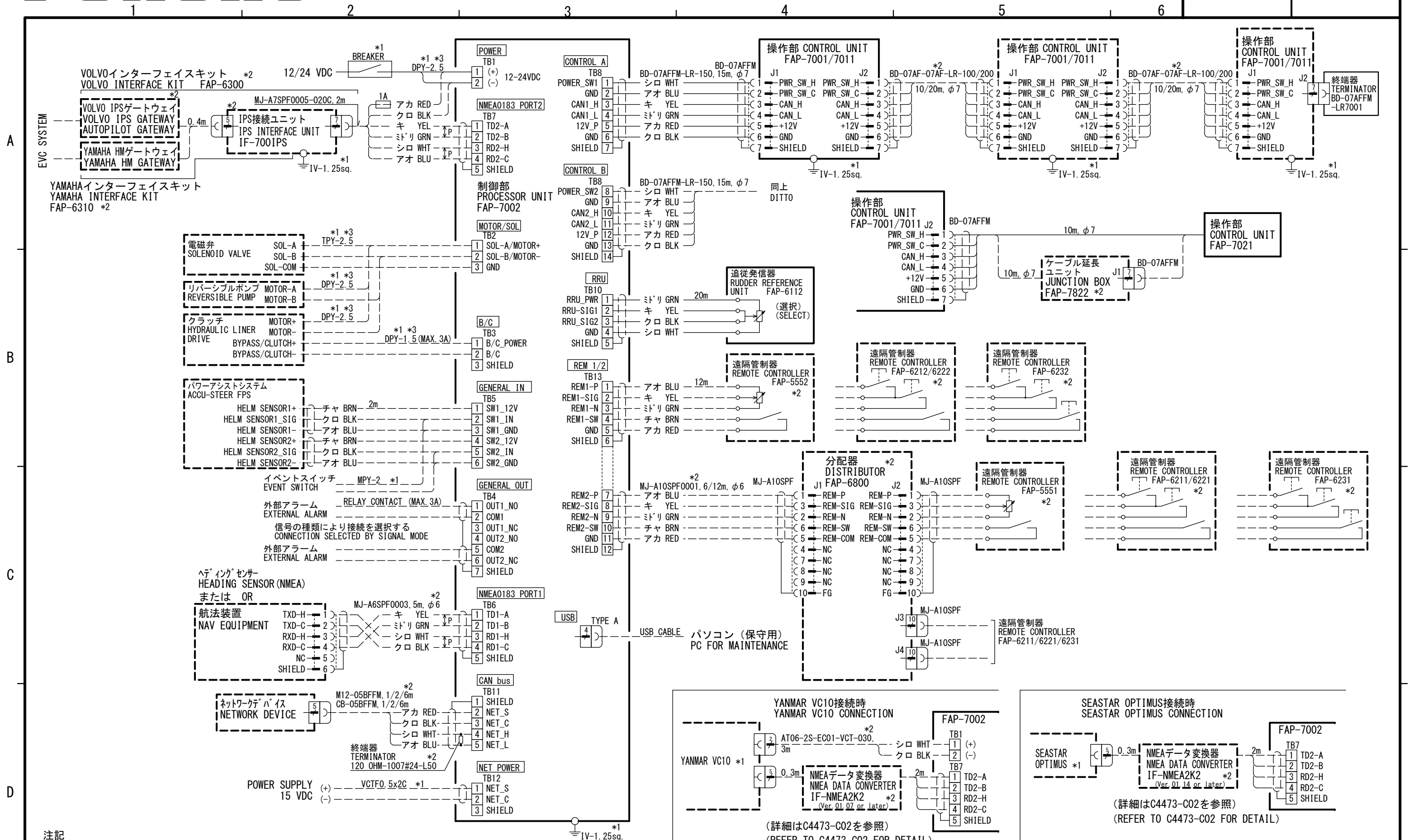

注記
 * 1) 造船所手配。
 * 2) オプション。
 * 3) ケーブル長さにより芯線の太さを変更する。

NOTE
 *1: SHIPYARD SUPPLY.
 *2: OPTION.
 *3: CHANGE THE CORE SIZE ACCORDING TO CABLE LENGTH.

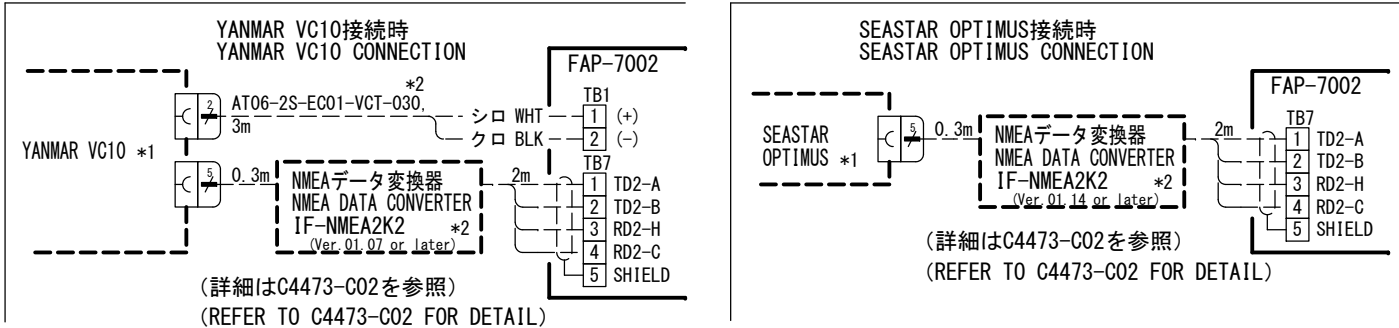

DRAWN	8/May/2018 R. FUJIIYAMA	TITLE	NAVpilot-700/711/720
CHECKED	8/May/2018 T. YAMASAKI	名称	自動操舵装置
APPROVED	8/May/2018 H.MAKI		相互結線図
SCALE	MASS kg	NAME	AUTOPILOT
DWG No.	C7272-C01- R	REF. No.	64-028-5001-4
		INTERCONNECTION DIAGRAM	